

© 545270/04-07-2014/1

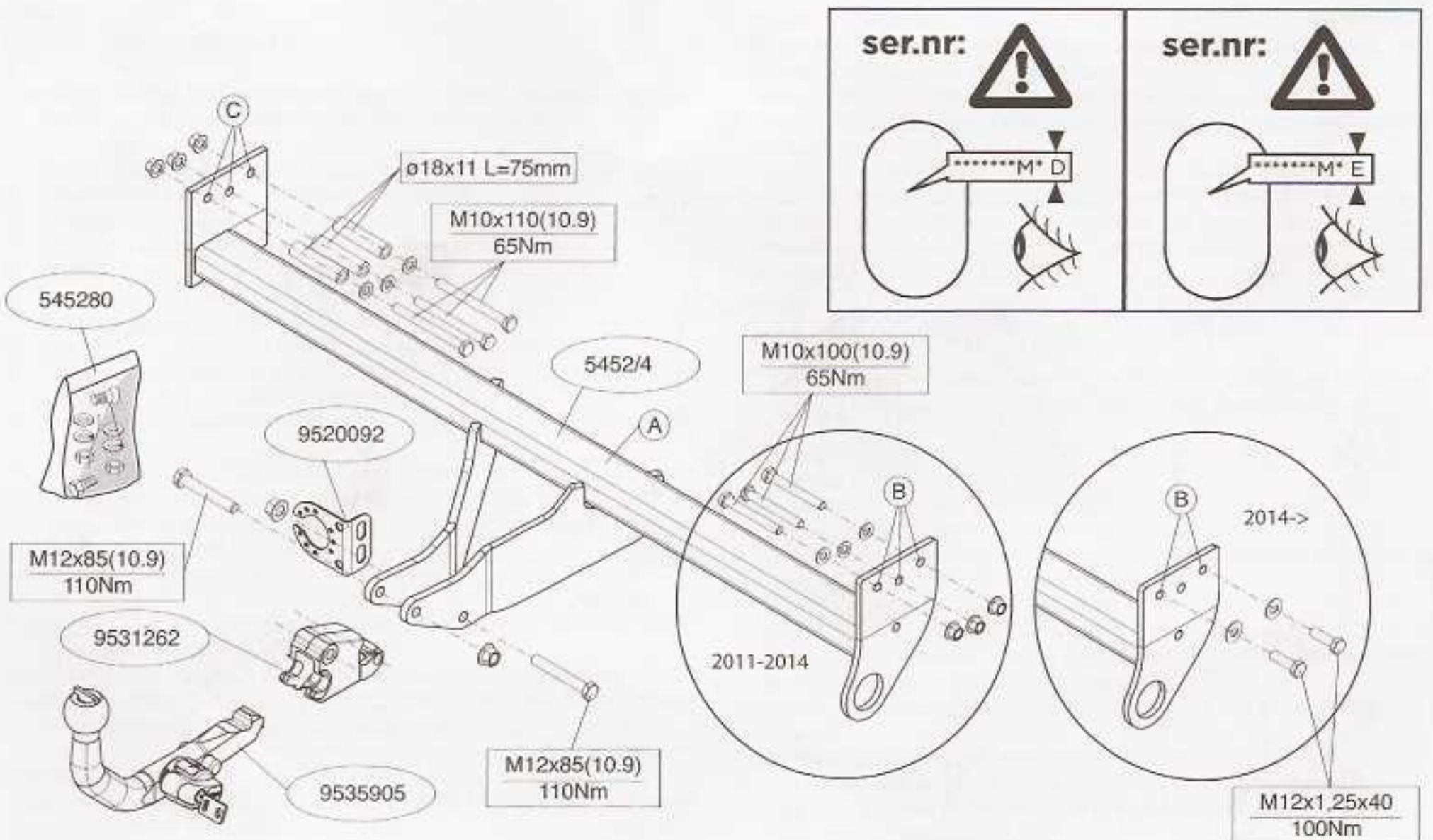

© 545270/04-07-2014/2



ser.nr:

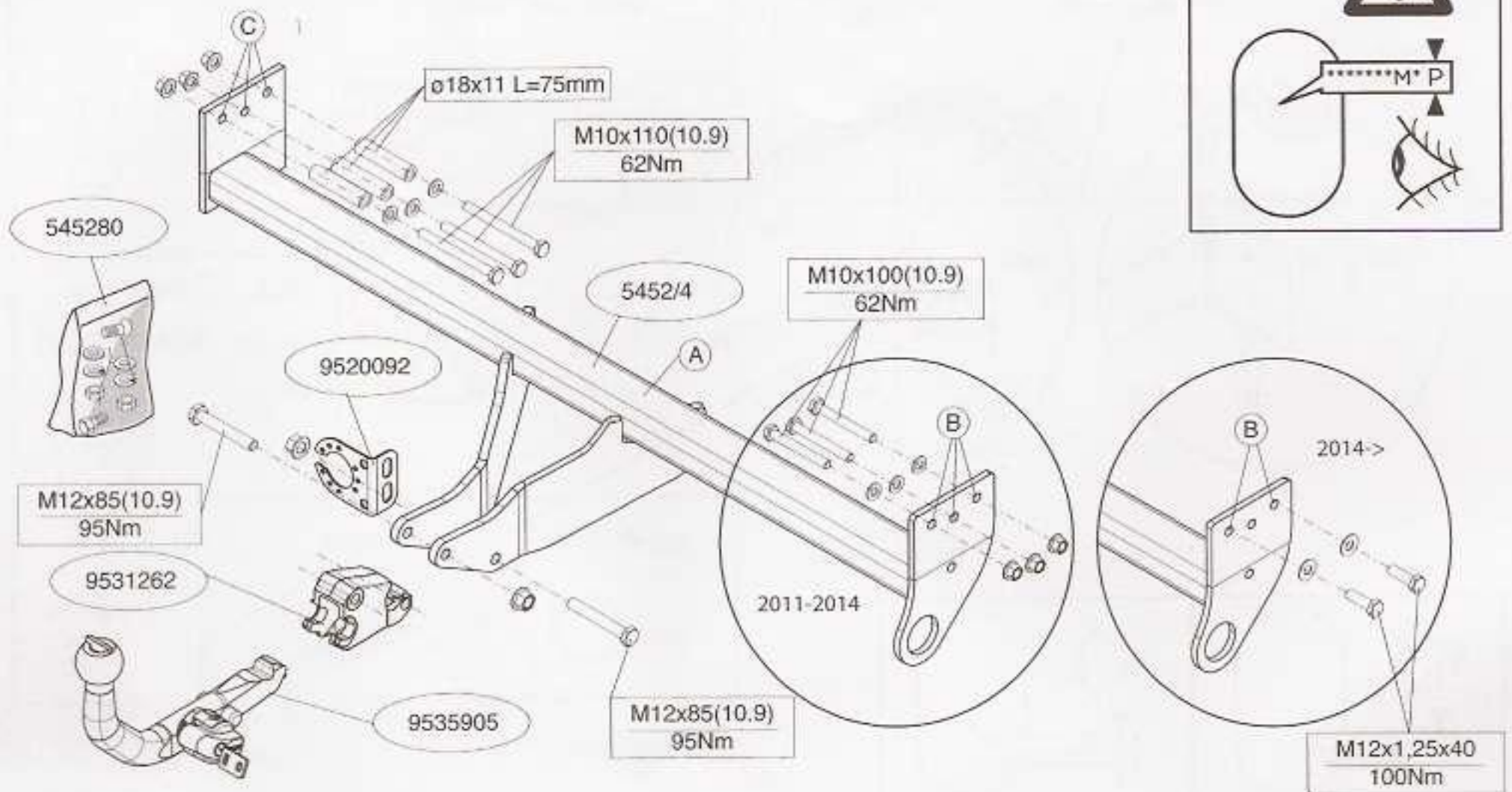
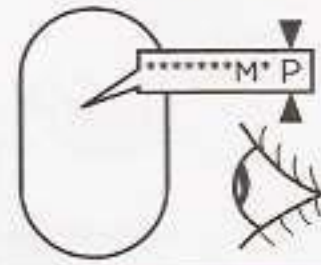

© 545270/04-07-2014/2

## NL MONTAGEHANDLEIDING:

Voordat u met de montage begint dient u op het typeplaatje te kijken welke schets, in de handleiding, van toepassing is.

1. Demonteer de achterste bodembeschermkap.
2. Demonteer de bumper. Zie figuur 1.
3. Demonteer het sjeroog (R).
4. Monteer de dwarsbalk A op de punten B en richt deze uit.
5. Boor de gaten C rond 10,5 mm door en door. Zie fig. 2.
6. Demonteer de dwarsbalk A van het voertuig.
7. Vergroot de gaten C naar ø18 mm. Zie figuur 2.
8. Behandel de geboorde gaten C met een anti-roestmiddel.
9. Plaats de sluitringen en afstandsbussen over de bouten en plaats het geheel in de zojuist geboorde gaten C.
10. Monteer het balkgedeelte A op de punten B en C handvast aan de chassisbalken.
11. Monteer de Thule Connector inclusief stekkerplaat.
12. Draai alle bouten en moeren overeenkomstig schets vast.
13. Zaag een deel overeenkomstig figuur 3 in het midden aan de onderzijde uit de kunststofbeschermkap.
14. Herplaats het onder punt 1 en 2 verwijderde.

Raadpleeg voor demontage en montage van voertuig onderdelen het werkplaats handboek.

Raadpleeg voor montage en bevestigingsmiddelen de schets.

Raadpleeg voor montage en demontage van de Rear Mount Connector de bijgevoegde montagehandleiding.

### BELANGRIJK:

- \* Voor eventueel noodzakelijke aanpassing(en) "van het voertuig" dient men de dealer te raadplegen.
- \* Indien op de bevestigingspunten een bitumen of anti-dreunlaag aanwezig is, dient deze verwijderd te worden.
- \* Voor de max. toegestane massa, welke uw auto mag trekken, dient u uw

dealer te raadplegen.

- \* Bij het boren dient men er zorg voor te dragen, dat electriciteits-, rem- en brandstofleidingen niet worden geraakt.
- \* Verwijder "indien aanwezig" de plastic dopjes uit de puntlasmoeren.
- \* Deze handleiding dient na montage bij de voertuigpapieren gevoegd te worden.
- \* Thule is niet aansprakelijk voor de schade die het direct of indirect gevolg is van onjuiste montage, daaronder begrepen gebruik van niet-geschikte gereedschappen en het gebruik van andere dan de voorgeschreven montagewijze en middelen, dan wel onjuiste interpretatie van dit onderhavig montagevoorschrift.

## GB FITTING INSTRUCTIONS:

Before you start the fitting you must check the type plate to determine which sketch, in the fitting instruction, is applicable.

1. Remove the rearmost protection cap.
2. Remove the bumper. See figure 1.
3. Remove the securing eye (RHS)
4. Fit the cross member A at points B and align it.
5. Drill holes C all the way through to a diameter of 10,5mm. See fig. 2.
6. Remove the cross member from the vehicle.
7. Enlarge holes C to 18 mm. See figure 2.
8. Treat the holes drilled with an anti-rust preparation.
9. Place the flat washers and the spacer tubes over the bolts and position the assembly in the just drilled holes.
10. Fit the member section A hand-tight at points B and C on the chassis beams.
11. Fit the Thule Connector, including socket plate.
12. Tighten all nuts and bolts to the torque indicated in the drawing.
13. Saw a section out of the middle of the underside of the plastic protective container as shown in fig 3.
14. Replace the items removed in step 1 and 2.

For dismantling and fitting the vehicle parts, see the site handbook.

© 545270/04-07-2014/3



For fitting instructions and attachment method, see drawing.  
See the assembly manual supplied for instructions on fitting the Rear Mount Connector.

**NOTE:**

- \* Should this installation process entail the cutting of the bumper – conformation MUST be obtained by the installation engineer of the customer's acceptance prior to completion. Thule Towing Systems do not accept responsibility for any matters arising as a result of this miscommunication.
- \* All measurements are in mm!
- \* The dealer should be consulted for possible necessary adjustment(s) "of the vehicle".
- \* Remove the insulating material from the contact area of the fitting points.
- \* Consult your dealer for the maximum tolerated pull weight and ball hitch pressure of your vehicle.
- \* Do not drill through electrical-, brake- or fuellines.
- \* Remove (if present) the plastic caps from the spot welding nuts.
- \* This fitting instruction has to be enclosed in the vehicle documents after fitting the towbar.
- \* Thule is not liable for damage caused directly or indirectly by incorrect assembly, including the use of unsuitable tools, the use of other assembly methods and means than the ones outlined, and the incorrect interpretation of these assembly instructions.

**D MONTAGEANLEITUNG:**

Vor Beginn des Einbaus ist anhand der Typplakette der Anhängerkupplung festzustellen welches Bild in der Einbauanleitung maßgebend ist.

1. Die hinterste Bodenschutzkappe abmontieren.
2. Die Stoßstange abmontieren. Siehe Abbildung 1.
3. Die Sicherheitsöse (R) abmontieren.
4. Die Querträger A bei den Punkten B montieren und ausrichten.

- \* Die Quetschmutter müssen nach einem späteren lösen der Mutter gegen neue ausgetauscht werden, da ansonsten die Sicherungswirkung nicht mehr garantiert ist!
- \* Thule haftet nicht für Schäden, die als direkte oder indirekte Folge einer nicht ordnungsgemäßen Montage auftreten, darunter fallen auch die Benutzung von ungeeigneten Werkzeugen, andere als die vorgeschriebenen Montageverfahren und Montagemittel sowie eine fehlerhafte Interpretation der betreffenden Montageanweisung.

**F INSTRUCTIONS DE MONTAGE:**

Avant de commencer le montage veuillez vérifier la plaque signalétique de l'attelage afin de déterminer la figure correspondante dans la notice de montage.

1. Démonter le capot de protection arrière du fond.
2. Démonter le pare-chocs. Voir la figure 1.
3. Démonter l'anneau de remorquage (D).
4. Monter la traverse à l'emplacement des points B et aligner.
5. Percer les trous C de 10,5 mm de diamètre, de part en part. Voir la fig. 2.
6. Démonter la traverse du véhicule.
7. Aléser les trous C à  $\varnothing 18$  mm. Voir la figure 2.
8. Appliquer une couche d'antirouille sur les trous percés.
9. Positionner les rondelles de blocage et les entretoises sur les boulons et placer le tout dans les trous venant d'être percés.
10. Monter la partie A de la poutre sur les longerons de châssis, en serrant à la main, à l'emplacement des points B et C.
11. Monter Thule Connector y compris la prise électrique.
12. Serrer tous les boulons et écrous conformément au schéma.
13. Scier au centre de la baquet de protection en plastique une partie correspondant à la figure 3.
14. Remettre en place les éléments déposés au point 1 et 2.

Pour le montage et le démontage des pièces du véhicule, consulter la notice du fabricant.

Consulter le croquis pour voir le montage et les moyens de fixation.

5. Die Löcher C mit einem Durchmesser von 10,5 mm durchbohren siehe Abb. 2.
6. Den Querträger vom Fahrzeug abmontieren.
7. Die Löcher C auf  $\varnothing 18$  mm vergrößern. Siehe Abbildung 2.
8. Die gebohrten Löcher mit einem Rostschutzmittel behandeln.
9. Die Unterlegscheiben und Distanzhülsen über den Schrauben anlegen und das Ganze in die soeben gebohrten Löcher einsetzen.
10. Den Trägerteil A bei den Punkten B und C halbfest an den Fahrgestellträger montieren.
11. Das Thule Connector einschließlich Steckdosenplatte montieren.
12. Alle Schrauben und Muttern gemäß den Angaben in der Abbildung festdrehen.
13. Auf der Unterseite der Kunststoff-Schutzablage einen Teil aus der Mitte gemäß Abbildung 3 herausschneiden.
14. Das unter Abschnitt 1 und 2 Entfernte wieder anbringen.

Für die Demontage und Montage von Fahrzeugteilen das Werkstatt-Handbuch zu Rate ziehen.

Für die Montage und die Befestigungsmittel die Skizze zu Rate ziehen.

Für die Montage und Demontage des Rear Mount Connector die beiliegende Montageanleitung zu Rate ziehen.

**HINWEISE:**

- \* Für (eine) eventuell erforderliche Anpassung(en) "des Fahrzeugs" ist der Händler zu Rate zu ziehen.
- \* Im Bereich der Anlageflächen muß Unterbodenschutz, Hohlraumkonservierung (Wachs) und Antiröhrmaterial entfernt werden.
- \* Vor dem Bohren prüfen, daß keine, dort eventuell vorhandene Leitungen beschädigt werden können.
- \* Alle Bohrspäne entfernen und gebohrte Löcher gegen Korrosion schützen.
- \* Entfernen Sie "falls vorhanden", die Plastikkappen von den Punktschweißmuttern.
- \* Für das höchstzulässige Zuggewicht und der erlaubte Kugeldruck Ihres Fahrzeugs ist Ihr Händler zu befragen.

© 545270/04-07-2014/4

Pour le montage et le démontage de Rear Mount Connector, consulter la notice de montage jointe.

**REMARQUE:**

- \* Pour une/des adaptations indispensables sur le véhicule, veuillez consulter le concessionnaire.
- \* Enlever la couche de bitume ou d'anti-tremblement qui recouvre éventuellement les points de fixation.
- \* Pour connaître le poids de traction maximum et le poids en flèche sur la rotule autorisée du véhicule, veuillez consulter votre concessionnaire.
- \* Veiller en perçant à ne pas endommager les conduites de électrique, de frein et de carburant.
- \* Retirer "si présents" les embouts en plastique des écrous de soudure par point.
- \* Cette notice de montage doit être conervée à bord du véhicule après montage de l'attelage.
- \* Thule décline toute responsabilité pour les dommages qui pourraient directement ou indirectement résulter d'un montage incorrect, y compris l'utilisation d'outils inappropriés et l'utilisation d'un mode d'emploi et de moyens autres que ceux prescrits, ou bien résulter d'une interprétation inexacte des présentes instructions de montage.

**S MONTERINGSANVISNINGAR:**

Före du startar monteringen måste du kontrollera typskylten för att kunna bedöma vilken skiss i monteringsanvisningen som skall användas.

1. Avlägsna den bakersta skyddskåpan.
2. Demontera stötfångaren. Se figur 1.
3. Demontera surrfästet (R).
4. Montera tvärbalken A vid punkterna B och justera den.
5. Borra hålen C med en diameter på 10,5 mm. Se fig. 2.
6. Demontera tvärbalken från fordonet.
7. Förstora hålen C till  $\varnothing 18$  mm. Se figur 2.
8. Behandla de borrade hålen med ett rostskyddsmedel.

© 545270/04-07-2014/5



- ↑
- RU Lokatio/Positie pijl
- GB Location/Position Arrow
- D Positionspfeil
- F Flèche de Position
- S Positionpijl
- DK Lokaliseringspil
- E Flecha de posición
- I Freccia di posizione
- PL Strzałka położenia
- BF Paikannusnuoli
- CZ Šipka na pozici
- H Helyzetjelző nyíl
- RUS Локация / Место стрелы

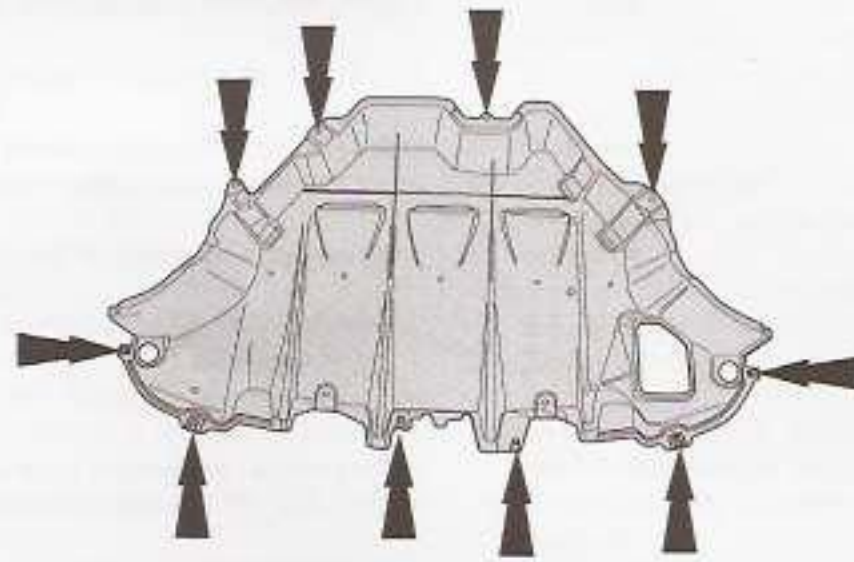

Fig. 1

© 545270/04-07-2014/10

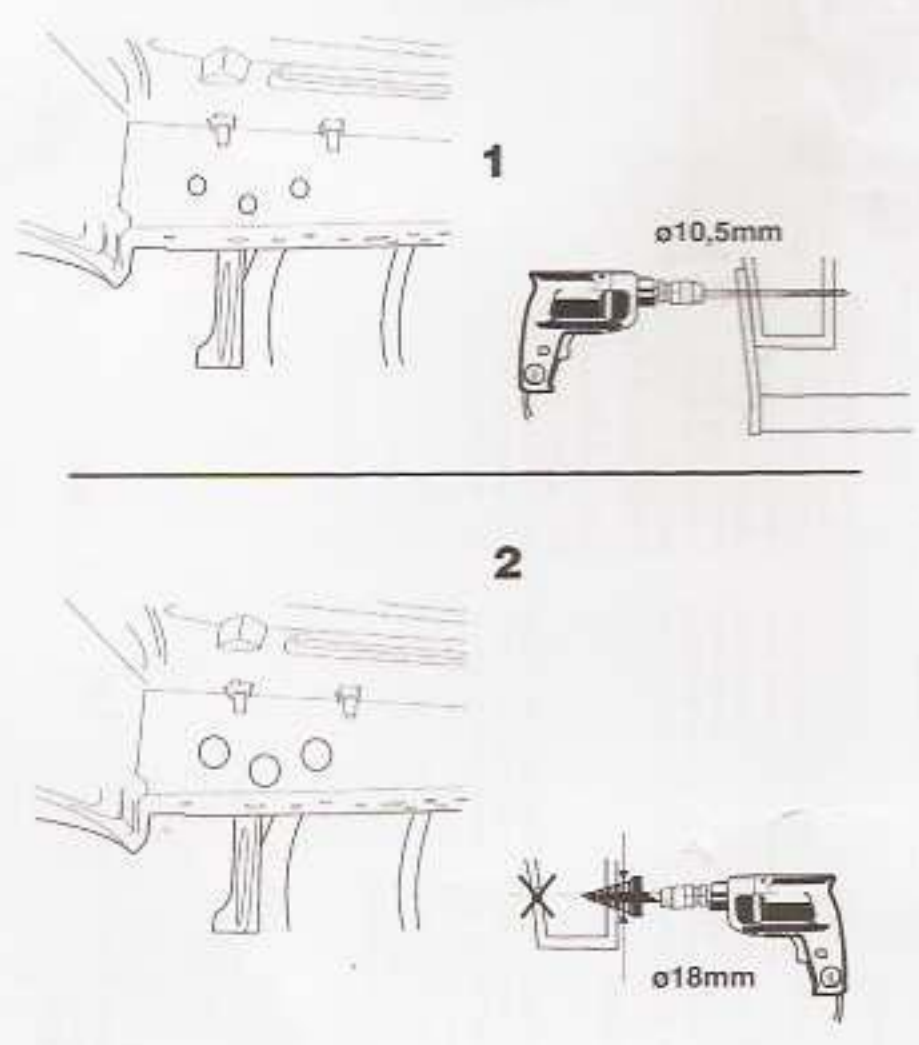

Fig. 2

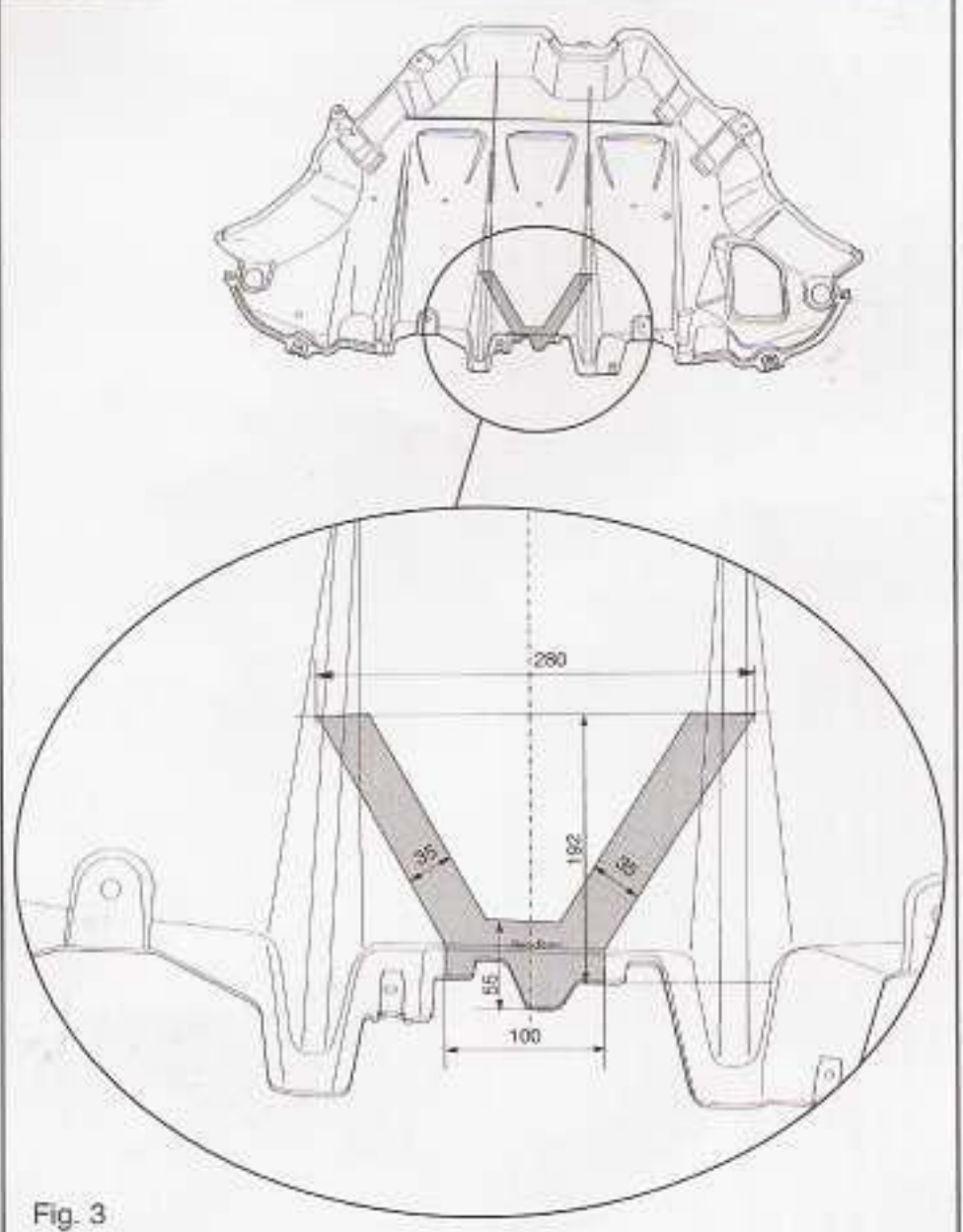

Fig. 3

© 545270/04-07-2014/10